

LD3 氬焊管

產品圖



規格表

管徑 φ D (mm)	長度 L (m)		厚度 t (mm)						
	4'	5'	1.0	1.2	1.5	2.0	2.5	3.0	
650	1.22	1.5	●	○	○	○	○	○	
700	1.22	1.5	●	○	○	○	○	○	
750	1.22	1.5	●	○	○	○	○	○	
800	1.22	1.5	●	○	○	○	○	○	
850	1.22	1.5	●	○	○	○	○	○	
900	1.22	1.5	○	●	○	○	○	○	
950	1.22	1.5	○	●	○	○	○	○	
1000	1.22	1.5	○	●	○	○	○	○	
1100	1.22	1.5	○	●	○	○	○	○	
1200	1.22	1.5	○	○	●	○	○	○	
1300	1.22	1.5	○	○	●	○	○	○	
1400	1.22	1.5		○	●	○	○	○	
1500	1.22	1.5		○	●	○	○	○	
1600	1.22	1.5			●	○	○	○	
1700	1.22	1.5			○	●	○	○	
1800	1.22	1.5			○	●	○	○	
1900	1.22	1.5				●	○	○	
2000	1.22	1.5				●	○	○	
2100	1.22	1.5				●	○	○	
2200	1.22	1.5				●	○	○	
2300	1.22	1.5				○	●	○	
2400	1.22	1.5					●	○	
2500	1.22	1.5					●	○	
2600	1.22	1.5					●	○	
2700	1.22	1.5					●	○	
2800	1.22	1.5					●	○	
2900	1.22	1.5						●	
3000	1.22	1.5						●	

產品說明

- 材質可選用鍍鋅鋼板 (G) 或不鏽鋼板 (S)。
- 圓管製作方法為縱向接合處以氬焊加工製造。
- 適合用於一般製程排氣系統中，輸送氣體內含有油粒、水氣或毒性氣體。
- 管徑與厚度可由客戶指定，特殊規格亦可訂製。
- 連接方式採用平鐵法蘭或角鐵法蘭。

型號 LD3 * t-D
 材質 (G、S) _____
 板厚 (mm) t _____
 口徑 (mm) D _____

剖面圖

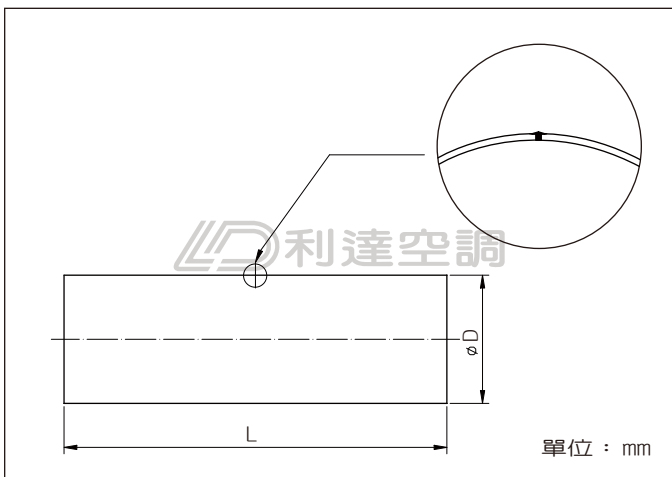

- 附註：1. ● 為建議厚度，規格以外尺寸亦可訂做。
 2. 依板材不同長度會有誤差。
 3. 管徑 600mm 以下採用雷射焊管，請參考本型錄第 5 頁。