

CLD3 COATING 雷射氬焊管

產品圖



規格表

管徑 mm φD	厚度 mm t	長度 mm L	連接方式
100	0.8	1200	平鐵法蘭
150		1200	
200			
250			
300		1500	
350			
400			
450	1.0		
500			
550			
600	1.2		
650			
700			
750			
800			
850			
900	1.5		
950			
1000			
1050	2.0	1200	角鐵法蘭
1100			
1150			
1200			
1250			
1300			
1350	2.5	1500	
1400			
1450			
1500			
1600			
1700			
1800			
1900			
2000			
2100			
2200			
2300			
2400			
2500			
2600			

產品說明

- 材質選用#304(S)或#316(SS)不鏽鋼板。
- 圓管製作方法於縱向接合處以氬焊或雷射聚光焊接加工製造，焊道僅有1 mm，焊道不變色、不變形，幾乎無接縫的存在，焊道牢固可以直接翻成法蘭，風管銜接更氣密，可節省能源及成本。
- 管徑與厚度可由客戶指定，特殊規格亦可訂製。
- 適合用於風管要求為絕對氣密時，特別適用於半導體製程排氣，及須鐵氟龍噴塗之不鏽鋼管。
- 塗層膜厚0.25 mm ± 0.05 mm。

型號 CLD3 \* aa-bbb  
 材質 (S、SS) \_\_\_\_\_  
 管厚 (mm) t \_\_\_\_\_  
 管徑 (mm) D \_\_\_\_\_

剖面圖

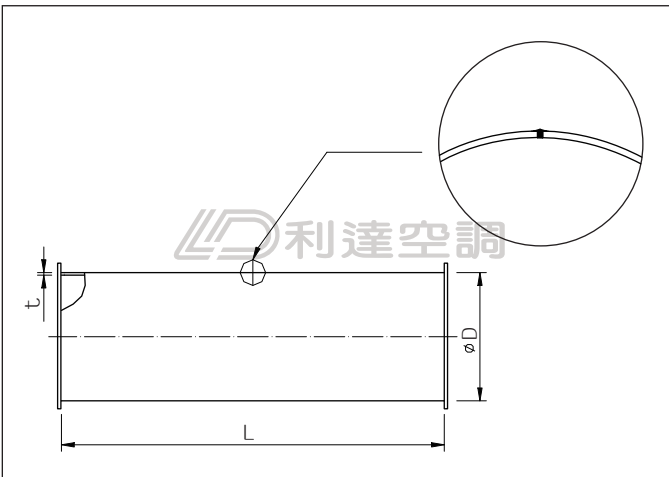

註：(1) 厚度僅供參考，實際需依業主需求、或許加計算。  
 (2) 100 φ mm ~ 600 φ mm 採雷射焊接，650 φ mm 以上採氬焊。  
 (3) 法蘭規格請參照型錄第9頁。